

KAEVIKU RISTLÕIGE
Asfaltkattega tee all
(kinnine läbindamine)

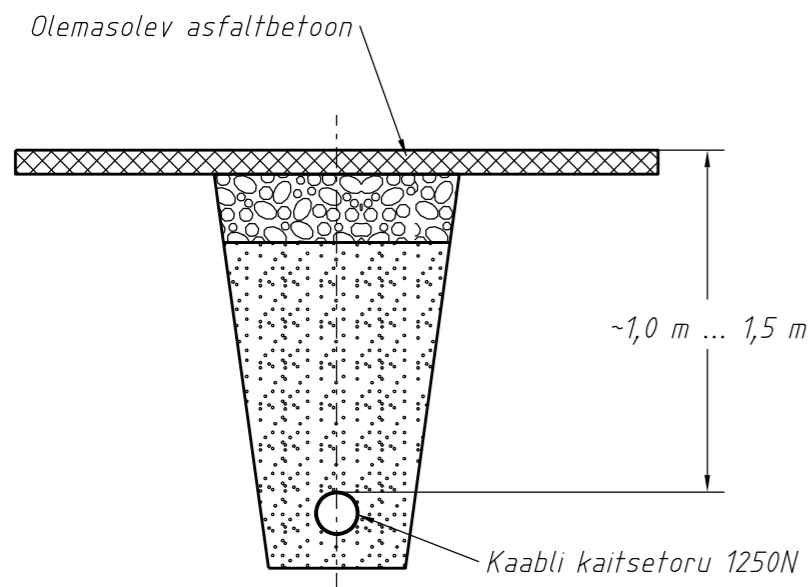

NB! Kinnise läbindamise
sügavused on toodud
asendiplaanidel

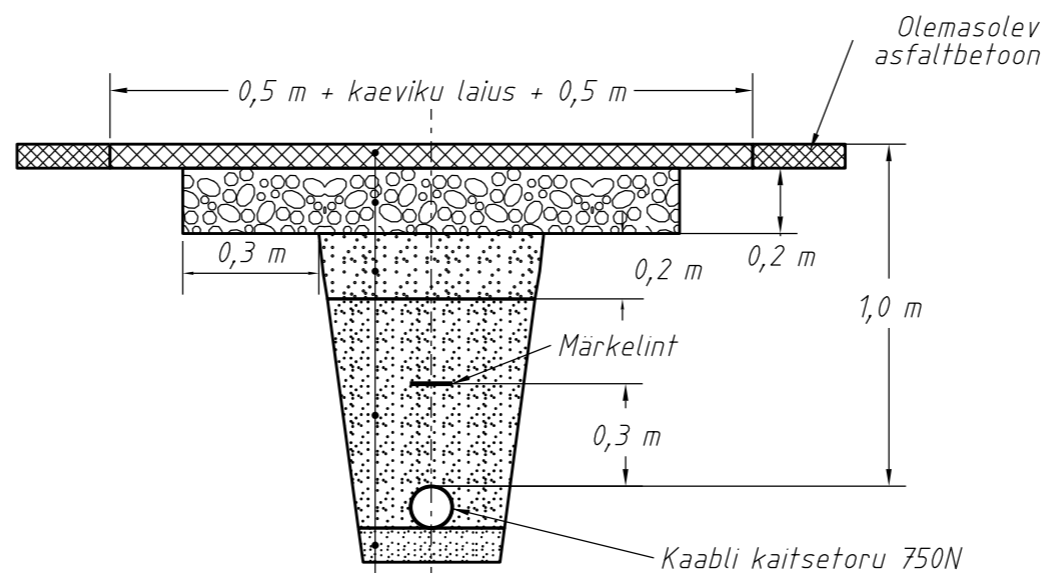

KAEVIKU RISTLÕIGE
Sõidutee 1-kihilise asfaltkatte taastamine

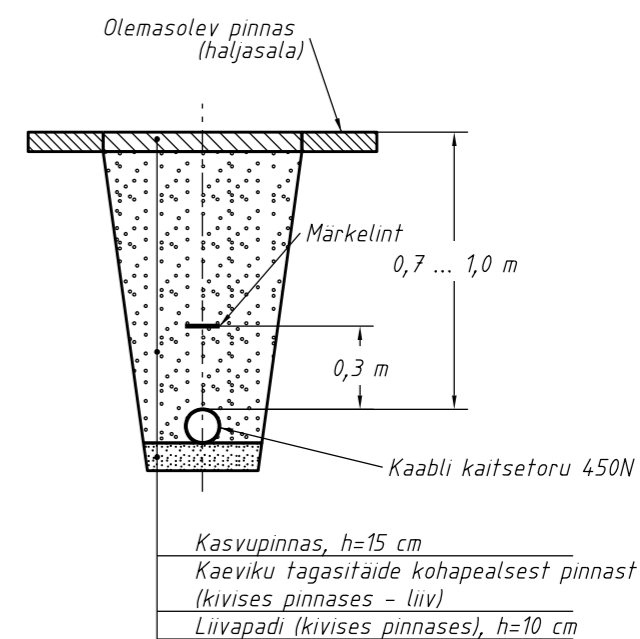

Asfaltbetoon AC8surf (tardkivi 100%), h=6 cm
Killustik fr 32/63 (kiilutud 16/32), h=20 cm
Liivast drenikiht (keskliiv, filtr >3 m/ööp.), h=20 cm
Kaeviku tagasitäide - liiv
Liivapadi (kivises pinnases), h=10 cm

KAEVIKU RISTLÕIGE
Haljasala taastamine



Tellija:	 elektrolevi	 enersense	Aadress: Energia 4, Pärnu, 80042	Kuupäev: jaan. 2026
Töö nimetus:	Tartu - Nõo ja Tartu - Rõhu 15 kV F rekonstrueerimine Tööprojekt IP9127		Reg nr: 11445550	Töö nr: IP9127
Joonise nimetus:	Kaevikute tüüpristlõiked		Telefon: 5136891 e-mail: tarmo.laur@enersense.com	Joon nr: 007
			Projekteerija: Tarmo Laur	Mõõtkava: (A4)